

ソフトッパ

台車乗越え防止ストッパー

工場・倉庫のニーズから生まれたゴム製ストッパー
簡単設置で台車をとめる

台車や荷物の位置を固定するソフトなゴム製のストッパーです。通常の区画線では越えてしまう製品や台車を物理的に越えないように規制します。消防設備周りや製品台車の整列、買い物カートのストッパーなど様々な用途で使用できます。



特徴

乗り上げた台車自身の重さで剥がれにくくします。

減速用凸部で台車の勢いを抑え、安全に止めます。

薄い端部は歩行者に対してもスムーズで安全。

大きい接着面積で床に対して強力に貼付け可能です。

参考：車輪直径 10cm

減速するためのスロープ形状は乗り上げの段差も小さくして力を分散します。

タイヤとストッパー部分の接する角度を大きくし、容易な乗越えを防止します。

ストッパー部分の変形を抑えながら軽量化するため、リブ構造としました。

高い位置でタイヤを当てるために、ストッパー角度を大きくしました。

丸穴を使ってアンカー固定やオプション品の取り付けが可能です。

衝突した際に一番負荷がかかる根元の曲がりをも大きくすることで応力を分散し、破損の起点になる角が無くなることで長寿命です。

基本形状

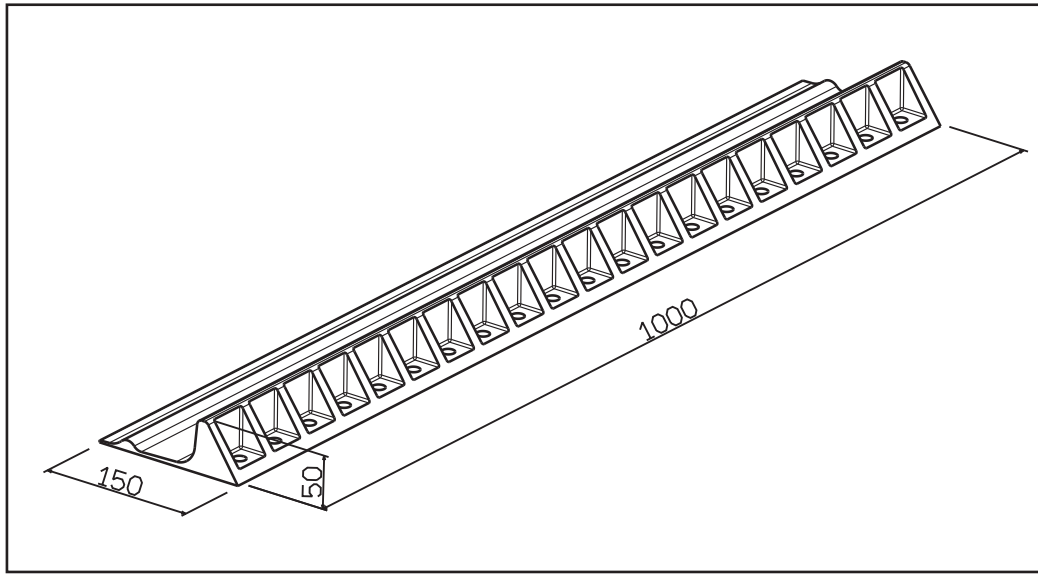

用途例



製品固定・通路確保
製品の一時置きの際に

転がり防止
台車置き場や買い物カート
置き場などの奥に設置し転
がりの防止に



整理整頓
留め置く台車の定位置の設
置に

消防設備安全確保
台車は越えられないス
トッパーで設備周辺の
空間確保に



仕様

製品形状	幅 1000mm x 奥行き 150mm x 高さ 50mm	
重量	約 2kg	
材質	合成ゴム (EPDM)	
材料特性	強度	9MPa 以上
	伸び	300% 以上
	硬度	A70 ± 5
備考	両面テープ等で固定してください。種類についてはご相談ください。	

※本カタログの内容は変更する場合があります。

価格・納期などの詳細につきましては、下記までお問い合わせください。



問合せ先
(製造/販売)



丸五ゴム工業株式会社

新規事業開発部

〒710-8505 岡山県倉敷市上富井 58

E-Mail : shinki@marugo-rubber.co.jp

TEL : 086-422-5119

FAX : 086-427-8587

IPROS 丸五ゴム特設サイト : <https://premium.ipros.jp/marugo-rubber/>